



**cenovnik vozila**

**FWD pogon na prednje točkove**

datum: 06.12.2024

L2H2	kod	kW (KS)	emisija CO2 (g/km)	L	P*	cena bez PDV-a	cena sa PDV-om*
van L2H2 3.5T 105hp	TFH1 223 1M	78 (105)	194-228	10.8	1458 / 1117	31,900 €	38,280 €
van L2H2 3.5T 130hp PRO +	TFH1 223 2M	96 (130)	196-236	10.8	1458 / 1117	32,490 €	38,988 €
van L2H2 3.5T 150hp PRO +	TFH1 223 3M	110 (150)	196-237	10.8	1458 / 1117	32,990 €	39,588 €
van L2H2 3.5T 150hp auto	TFH1 223 3A	110 (150)	196-237	10.8	1458 / 1117	35,990 €	43,188 €
van L2H2 3.5T 170hp	TFH1 223 4M	125 (170)	196-237	10.8	1458 / 1117	33,490 €	40,188 €
van L2H2 3.5T 170hp auto	TFH1 223 4A	125 (170)	196-237	10.8	1458 / 1117	36,490 €	43,788 €
<b>L3H2</b>							
van L3H2 3.5T 130hp PRO +	TFH1 323 2M	96 (130)	196-236	13.0	1386 / 1071	32,990 €	39,588 €
van L3H2 3.5T 150hp PRO +	TFH1 323 3M	110 (150)	196-237	13.0	1386 / 1071	33,490 €	40,188 €
van L3H2 3.5T 150hp auto	TFH1 323 3A	110 (150)	196-237	13.0	1386 / 1071	36,490 €	43,788 €
van L3H2 3.5T 170hp	TFH1 323 4M	125 (170)	196-237	13.0	1386 / 1071	33,990 €	40,788 €
van L3H2 3.5T 170hp auto	TFH1 323 4A	125 (170)	196-237	13.0	1386 / 1071	36,490 €	43,788 €

L = Teretni prostor [m3]

P = Najveća nosivost [kg]

\* Opoljska oprema utiče na nosivost vozila

\*Cena uključuje carinu, transport i PDV, ne uključuje trošak pripreme vozila.

Cenovnik važi do objave novog cenovnika. Keos D.O.O. zadržava pravo izmene informacija na cenovniku.

Za više informacija molim Vas kontaktirati ovlašćenog Renault distributera.

Sve cene su izražene u evrima sa uračunatim PDV-om, a obračunavaju se po srednjem kursu NBS na dan plaćanja.



## serijska oprema

### serijska oprema van

#### SIGURNOST I POMOĆ U VOŽNJI

Sistem za hitno kočenje  
Sistem protiv blokiranja točkova - ABS  
Sistem za održavanje vozila u saobraćajnoj traci - LKA  
Sistem za pomoć pri kretanju na uzbrdici - HAS  
Sistem za kontrolu stabilnosti vozila - ESP  
Sistem za aktivno kočenje u slučaju nužde sa prepoznavanjem pešaka i biciklista  
Sistem za prepoznavanje saobraćajnih znakova + Upozorenje na prekoračenje brzine  
Sistem za hitne pozive  
Indikator stepena prenosa brzine  
Sistem za upozorenje na umor vozača  
Sistem za nadzor pritiska u pneumaticima  
Extended Grip  
Bez bočnih vazdušnih jastuka  
Vazdušni jastuk za vozača  
Daljinsko centralno zaključavanje  
Treće kočiono svetlo  
Upozorenje na nezakopčane pojaseve za vozača i suvozača  
Bez mogućnosti deaktiviranja suvozačevog vazdušnog jastuka  
Tempomat i limiter brzine  
Dva svetla za vožnju unazad  
Zaštita zadnjeg kočionog diska  
Prekidač za način vožnje ECO mode  
Zadnji parking senzori  
Filter tvrdih čestica

#### TERETNI PROSTOR

Pregrada između putničkog i teretnog prostora bez prozora  
Desna klizna vrata bez prozora  
Limena dvokrilna vrata pozadi sa otvaranjem 180°  
Mesta za pričvršćivanje na podu tovarnog prostora  
Osvetljenje u tovarnom prostoru

#### MULTIMEDIJA

Multimedijski openR link sa 10" ekranom osetljivim na dodir sa USB, Bluetooth,  
DAB I sa funkcijom povezivanja sa Android Auto™ i Apple CarPlay™  
Mogućnost povezivanja u 4G mrežu  
3.5" informativni TFT ekran između merača

#### UDOBNOST

Ručni klima uređaj  
Ručno otvaranje prtljažnika  
Električno podesivi grejani spoljašnji retrovizori  
Upravljač podesiv po visini  
Nasloni za glavu  
Bočni pokazivači smera na spoljašnjim retrovizorima  
Automatsko uključivanje svetala  
Dva ključa sa 3 dugmeta (1x preklopni i 1x fiksni)  
Električno podizanje prednjih stakala  
Vozačevo sedište podesivo u 6 pravaca  
Klupa za dva suvozača napred  
Utičnice od 12V na centralnoj konzoli  
Otvoren prostor za odlaganje u gornjem delu instrument table  
Otvoreni tip pretinca za rukavice  
Spoljašnja ogledala na produženim nosačima  
Bez drugog reda sedišta

#### DIZAJN

Tanirana stakla  
Bočna svetla (**samo za verzije L3H2**)  
Čelični 16" naplatci  
Upravljač od pene  
Zaštitne zavesice na prednjim točkovima  
Osvetljenje kabine  
LED dnevna svetla  
Spoljašnji retrovizori i ručice u crnoj boji  
Okrvir ručice menjača u zrnasto crno boji  
Otvori za vazduh u zrnasto crno boji  
Ukrasni poklopci naplatka srednje veličine  
Crni ukrasni okvir prednje rešetke  
Hromirani detalji na ručici menjača  
Bez krovnih nosača

#### DODACI

Rezervni točak



## cenovnik opcija

### paketi

	kod	van	cena za kupca	
			bez PDV-a	sa PDV-om
<b>paket PRO + (1)</b>				
automatsko uključivanje kratkih/dugih svetala				
svetla za maglu napred	PCU72	O	199 €	239 €
senzori za kišu				
<b>paket VOŽNJA</b>				
kamera za vožnju unazad	PCU74	O	320 €	384 €
prednji, zadnji i bočni senzori				
<b>paket STAKLO</b>				
grejano zadnje staklo	PCV06	O	210 €	252 €
zastakljena dvokrilna zadnja vrata sa otvaranjem 180°				
<b>paket STAKLO PLUS</b>				
grejano zadnje staklo	PCV04	O	270 €	324 €
zastakljena dvokrilna zadnja vrata sa otvaranjem 270°				
<b>paket UDOBNOST</b>				
klupa za dva suvozača napred sa mestom za odlaganje ispod klupe + pokretnom kancelarijom				
klizni pretinac ispred suvozača (10,5 L)	PCV08	O	240 €	288 €
zatvoren prostor za odlaganje u gornjem delu instrument table				
<b>paket SIGURNOST (3)</b>				
vazdušni jastuk za vozača i suvozača				
moгућност deaktiviranja suvozačevog vazdušnog jastuka	PCV0A	O	170 €	204 €
bočni vazdušni jastuci za vozača				
<b>paket SIGURNOST PLUS (3)</b>				
vazdušni jastuk za vozača i suvozača				
moгућност deaktiviranja suvozačevog vazdušnog jastuka	PCV0C	O	240 €	288 €
bočni vazdušni jastuci za vozača i suvozača				

### sigurnost i pomoć u vožnji

vazdušni jastuk za vozača i suvozača (7)	FAB02	O	90 €	108 €
ogledalo mrtvog ugla na strani vozača (Wide View Mirror)	WARV0	O	30 €	36 €
ručno zatamnjivanje unutrašnjeg retrovizora (4) (5) (18)	RVIMA	O	20 €	24 €
moгућност deaktiviranja suvozačevog vazdušnog jastuka (6)	ABCXL	O	20 €	24 €
sistem za nadzor mrtvog ugla	BSD00	O	290 €	348 €
prednji, zadnji i bočni senzori	ITP15	O	140 €	168 €

### udobnost

automatski klima uređaj	ACD02	O	370 €	444 €
grejanje vetrobranskog stakla	HTWSN	O	140 €	168 €
grejano zadnje staklo (8)	HTRWI	O	110 €	132 €
grejanje prednjih sedišta (6) (7) (9)	HTS02	O	240 €	288 €
električno podizanje prednjih stakala - impulsno	FWLIT	O	30 €	36 €
vozačevo sedište podesivo u 6 pravaca + podesiv naslon za ruku	DRST2	O	90 €	108 €
vozačevo sedište podesivo u 6 pravaca sa lumbalnim podešavanjem + podesiv naslon za ruke	DRST3	O	110 €	132 €
klupa za dva suvozača napred sa mestom za odlaganje ispod klupe	ASST2	O	70 €	84 €
klupa za dva suvozača napred sa mestom za odlaganje ispod klupe + pokretnom kancelarijom	ASST3	O	140 €	168 €
suvozačevo sedište podesivo u 6 pravaca za jednog suvozača + podesiv naslon za ruke (6) (7) (10)	ASST4	O	70 €	84 €
suvozačevo sedište podesivo u 6 pravaca za jednog suvozača sa lumbalnim podešavanjem + podesiv naslon za ruke (6) (7) (10)	ASST5	O	70 €	84 €
zatvoren prostor za odlaganje u gornjem delu instrument table	UDBS2	O	50 €	60 €
klizni pretinac ispred suvozača (10,5 L)	GLB03	O	70 €	84 €
spoljašnja ogledala na produženim nosačima sa antenom	WRAN2	O	50 €	60 €

### multimedija

bežično punjenje pametnog telefona	WICH0	O	70 €	84 €
multimedijски openR link sa 10" ekranom osetljivim na dodir sa navigacijom, USB, Bluetooth, DAB i sa funkcijom povezivanja sa Android Auto™ i Apple CarPlay™	NA485	O	590 €	708 €

### dizajn

bočni prag	LUKP0	O	20 €	24 €
stepenica u zadnjem braniku	RSTB0	O	140 €	168 €
zaštitne zavesice na prednjim i zadnjim točkovima	FRMG0	O	70 €	84 €
LED osvetljenje u unutrašnjosti vozila	RMLT2	O	40 €	48 €
LED osvetljenje u tovarnom prostoru	LULI2	O	30 €	36 €
spoljašnji retrovizori i ručice u boji karoserije	ACCTC1	O	30 €	36 €
nemetalik boja (bela mineral)		O	0 €	0 €
nemetalik boja		O	150 €	180 €
metalik boja		O	690 €	828 €



## cenovnik opcija

### teretni prostor

	kod	van	cena za kupca	
			bez PDV-a	sa PDV-om
tahograf	TCGRA	O	640 €	768 €
kukice za pričvršćivanje na podu i na bočnim stranama teretnog prostora	TDHFS	O	30 €	36 €
utišnica i priključak od 12V na B-stubu (bočnom stubu)	ASOC7	O	70 €	84 €
drveni pod	RRWFL	O	220 €	264 €
drvena obloga bočnih stranica - do sredine (I1)	ICTM0	O	420 €	504 €
drvena obloga bočnih stranica - do vrha (I1)	ICTFO	O	690 €	828 €
plastična obloga bočnih stranica - do vrha (I1)	ICTF3	O	370 €	444 €
desna klizna vrata sa fiksnim prozorom (I8)	RSRFW	O	70 €	84 €
leva klizna vrata sa fiksnim prozorom (I2) (I8)	LSLFW	O	520 €	624 €
leva klizna vrata bez prozora	LSLNW	O	470 €	564 €
bez levih kliznih vrata sa fiksnim prozorom (I2) (I8)	LPAFW	O	70 €	84 €
bez desnih kliznih vrata sa fiksnim prozorom (I3) (I8)	RPAFW	O	140 €	168 €
bez desnih kliznih vrata bez prozora (I4)	RPANW	O	0 €	0 €
limena dvokrilna vrata pozadi sa otvaranjem 270°	PDS27	O	170 €	204 €
zastakljena dvokrilna zadnja vrata sa otvaranjem 180° (2)	WDS18	O	110 €	132 €
kuka za vuču (I5)	TWBPW	O	470 €	564 €
pregrada između putničkog i teretnog prostora sa fiksnim prozorom (I6) (I8)	RBSFW	O	140 €	168 €
pregrada između putničkog i teretnog prostora sa staklom i rešetkom (I8)	PPN04	O	70 €	84 €
bez pregrade između putničkog i teretnog prostora	NOPPN	O	0 €	0 €

### dodaci

pneumatsko vešanje (I5) (I8)	LVCO0	O	2,490 €	2,988 €
konektor za pristup parametrima vozila (brzina vozila, obrtaji motora, pozicija kvačila, pakazivači smera...)	DBWIA	O	190 €	228 €
dodatne instalacije za prerade:				
- 6 žilni konektor u instrument tabli na vozačevoj strani	WIADA	O	20 €	24 €
- 12V (40A) konektor ispod suvozačevog zatezača sigurnosnog pojasa				
ojačana baterija i alternator od 230A za prerade	REFBT	O	140 €	168 €
dodatni ključ	ADDKE	O	30 €	36 €
priprema za dodatni zadnji grejač: povezivanje gorivnog kruga (I8)	PRRAC	O	20 €	24 €
sa zadnjim priključnim uređajem za prerade	RCDEV	O	20 €	24 €
zadnja vrata sa nezavisnim zaključavanjem	RDMIN	O	20 €	24 €

#### Napomene:

- (1) nije dostupno na verzijama sa automatskim menjačem
- (2) obavezno sa opcijom HTRWI
- (3) obavezno sa opcijama HTS02 DRST3 ASST5
- (4) obavezno sa paketom PCV06
- (5) obavezno sa opcijom PPN04
- (6) obavezno sa opcijom FAB02
- (7) obavezno sa opcijom ABCXL
- (8) obavezno sa opcijom WDS18
- (9) obavezno sa opcijama DRST3 i ASST2 ili ASST3 ili ASST4 ili ASST5
- (10) obavezno sa opcijama DRST2 ili DRST3
- (11) obavezno sa opcijom RRWFL
- (12) obavezno sa opcijom RSRFW
- (13) obavezno sa opcijom LSLFW ili LSLNW
- (14) obavezno sa opcijom LSLNW
- (15) obavezno sa opcijom DBWIA
- (16) obavezno sa opcijama LSLFW RSRFW
- (17) obavezno sa opcijama NA485
- (18) trenutno nije dostupno za poručivanje na verzijama sa automatskim menjačem



## dizajn

	kod	van
<b>UNUTRAŠNOST</b>		
unutrašnjost u crnoj boji	HAR00	S
<b>PRESVLAKE</b>		
presvlake u tamnsivoj boji sa sivim šavovima	CLS00	S
<b>BOJE KAROSERIJE</b>		
<b>nemetalik boja (besplatna boja)</b>		
bela mineral	QNG	O
<b>nemetalik boja</b>		
siva urban	KPW	O
žarko crvena	071	O
zelena agave	DQG	O
<b>metalik boja</b>		
plava gris	J47	O
siva etoile	KNH	O
biserno crna	676	O

S = Serija O = Opcija



## tehničke karakteristike

komercijalni naziv	blue dCi 105	blue dCi 130	blue dCi 150	blue dCi 170
<b>TIP MOTORA</b>				
gorivo	Eurodizel			
ekološka norma zaštite okoline	Euro 6E			
<b>SPECIFIKACIJA MOTORA</b>				
zapremina (cm <sup>3</sup> )	1998			
broj cilindara / ventila	4/16			
maksimalna snaga (kW) / pri obr/min	78 (105) / 3500	96 (130) / 3500	110 (150) / 3500	125 (170) / 3500
filter tvrdih čestica	da			
najveći obrtni moment (Nm)	330 / 1500	350 / 1500	360 / 1500	380 / 1500
vrsta ubrizgavanja	Direktni common rail			
<b>MENJAČ</b>				
prednji (FWD) / zadnji pogon (RWD)	FWD			
način prenosa	Ručni	Ručni	Ručni / Automatski	Ručni / Automatski
broj stepena prenosa	6	6	6 / 9	6 / 9
<b>PREFORMANSE</b>				
najveća brzina (km/h)	150	165	170	177
0-100 (g/km)	19.8	16.5	14.1	12.9
<b>POTROŠNJA WLTP</b>				
kombinovana vožnja (l / 100km)	7.5-7.7			
<b>EMISIJE - WLTP</b>				
emisije CO <sub>2</sub> (g/km)	194-228	196-236	196-237	196-237
<b>PENUMATICI</b>				
standardna veličina pneumatika	205/75 R16			
<b>REZERVOAR ZA GORIVO</b>				
Rezervoar za gorivo (l)	80			



# RENAULT NOVI MASTER VAN

dimenzije	L2H2	L3H2
<b>spoljašnje dimenzije (mm)</b>		
ukupna dužina	5685	6315
ukupna širina (bez / sa retrovizorima)	2080 / 2446	
ukupna visina	2500	
<b>korisne dimenzije (mm)</b>		
korisna dužina poda	3225	3857
korisna širina / između prolaza točkova	1789 / 1380	
korisna visina	1885	
<b>vrata (mm)</b>		
širina bočnih kliznih vrata	1310	
visina bočnih kliznih vrata	1753	
širina (na 100mm od poda)	1537	
visina ulaza zadnjih vrata	1754	
prag za utovar	572	570
korisna zapremina (m3)	10.8	13
nosivost (kg)	1484 / 1971	1419 / 1905
<b>masa (kg)</b>		
maksimalna dozvoljena ukupna masa (MMAC)	3500	
maksimalna dozvoljena pokretna masa (MTR)	6000	
maksimalna dozvoljena masa prikolice (vuča)	2500	
maksimalna dozvoljena masa prikolice bez kočnice	750	
maksimalno opterećenje krova (kg)	200	-

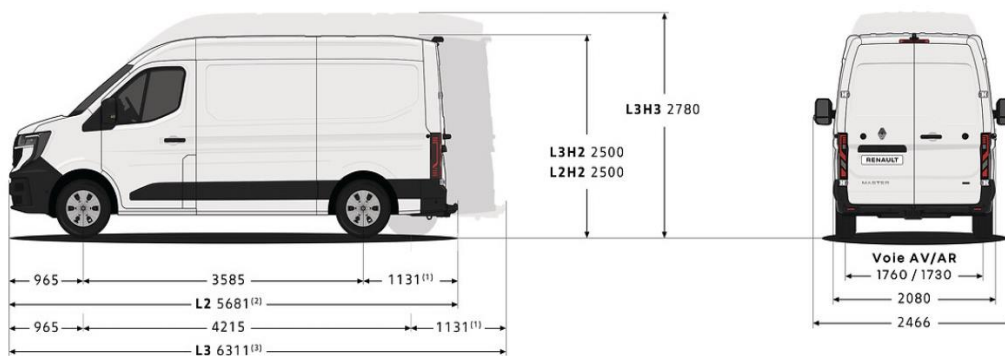

(1) 1227 bez opcije zadnjeg stepenika

(2) 5777 bez opcije zadnjeg stepenika

(3) 6407 bez opcije zadnjeg stepenika